

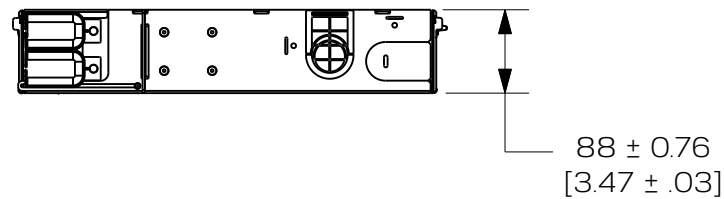

ESTA COPIA SE PROPORCIONA DE FORMA RESTRINGIDA Y NO SE DEBE UTILIZAR DE NINGUNA MANERA QUE PERJUDIQUE LOS INTERESES DE PANDUIT CORP.

NÚMERO DE PARTE PANDUIT	PESO
FCE2U	9.0 kg c/u [19.75 lbs c/u]

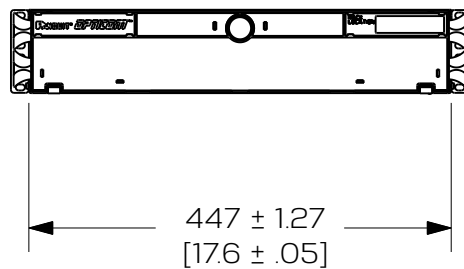
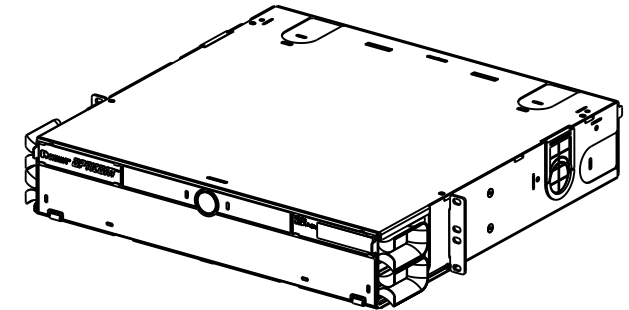
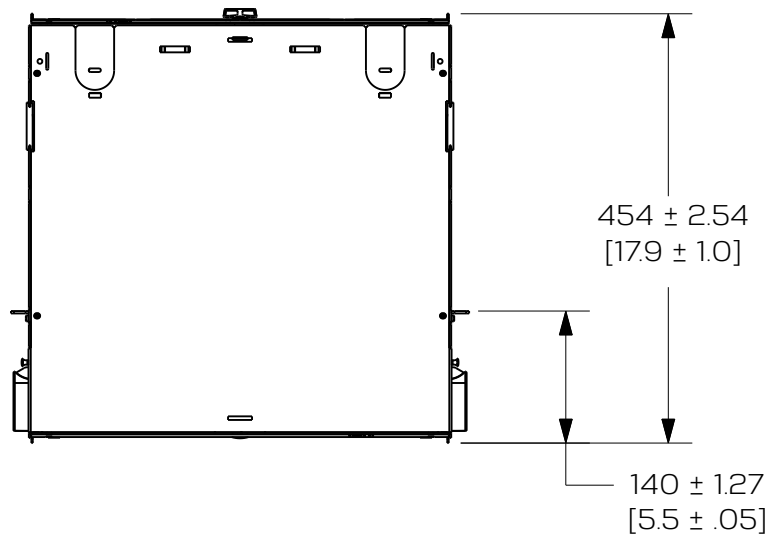

										DISTRIBUIDOR PARA CASETES DE FIBRA (FCE2U) DIBUJO DE CLIENTE				
										 PANDUIT TM CORP. TINLEY PARK, ILL 60477				
										TODAS LAS DIMENSIONES SE INDICAN EN PULGADAS. A MENOS QUE SE ESPECIFIQUE LO CONTRARIO. LAS TOLERANCIAS DIMENSIONALES SON (.X) ±.010 (0.3) (.XX) ±.03 (0.8) ANGLES		NOMBRE DEL ARCHIVO DE DIBUJO V10422AE_DC/ 12A		
										PROYECCIÓN DEL TERCER ÁNGULO 		ESCALA 1:8		
										DIBUJADO POR: MAV		MATERIAL: BASE Y CAJÓN FABRICADOS EN ACERO GALVANIZADO CALIBRE 16 Y TAPA SUPERIOR CALIBRE 18	NÚMERO DE PARTE FCE2U	
01	10-24-12	JESA	WJM				10422-39				FECHA: 11-6-07	REVISAR LOS NÚMEROS DEL DIBUJO	NÚMERO DE DIBUJO 10422-39-SPA	TAMAÑO A
REV	FECHA	POR	CHK	DESCRIPCIÓN			ECN	-	R	CUST	SUP	OTH		

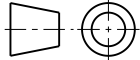