

para el  
**Dispositivo de sujeción para el sistema de elaboración de abrazaderas de cables**  
**PAT1M/PAT1.5M Manual de instrucciones**

© Panduit Corp. 2016

El sistema de elaboración de abrazaderas de cables también se puede emplear opcionalmente con el dispositivo de sujeción PATMBM. Para ello se coloca la herramienta de trabajo PAT en el dispositivo de sujeción. El proceso de agrupación de cables es activado mediante el interruptor de pedal. De este modo se tienen libres ambas manos. Esto supone una ventaja si se deben agrupar tramos de cables cortos los cuales pueden ser sujetados con ambas manos durante el proceso de agrupación de cables.

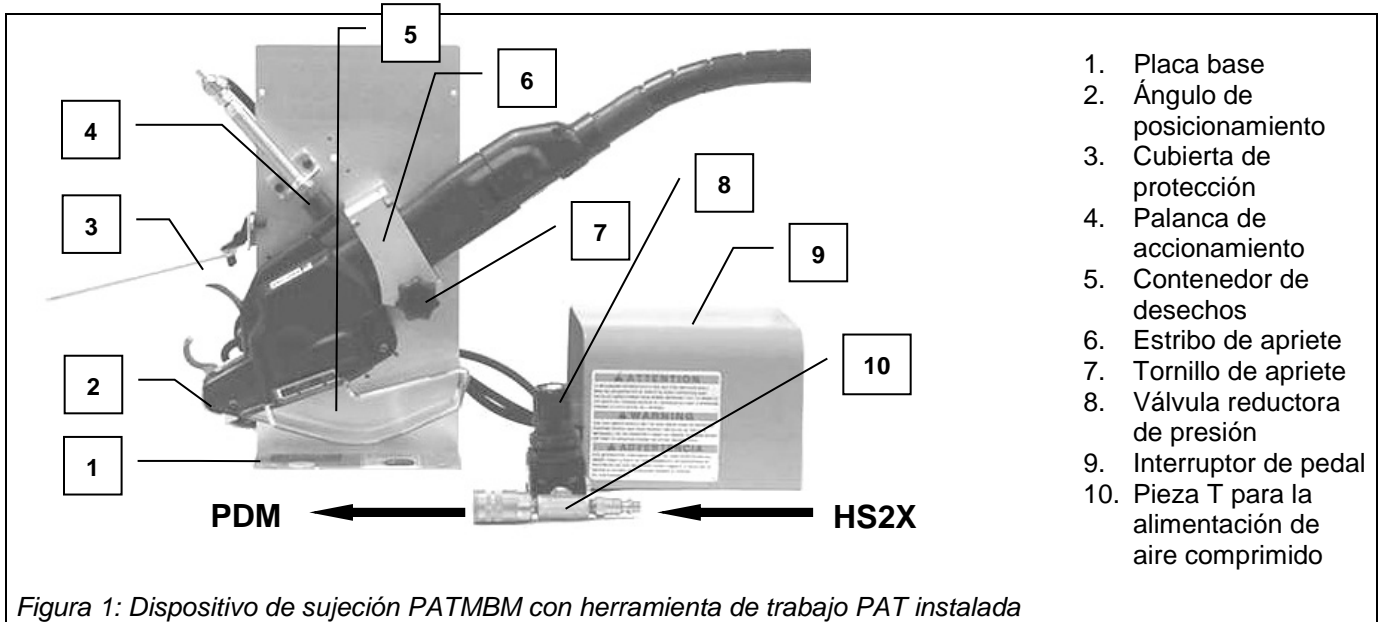

## Montaje

Fije la placa base (1) según la figura 2 en la mesa de trabajo. Recomendamos coloque el dispositivo de sujeción PATMBM en combinación con el sistema PAT tal y como lo muestra la figura 3.

## Instalación y preparación

No es necesaria ninguna herramienta para la instalación de la herramienta de trabajo (PAT) en el dispositivo de sujeción (PATMBM).

Si el sistema de elaboración de abrazaderas de cables ya está instalado, desconecte la alimentación de aire comprimido del aparato de control PDM antes de colocar el PAT en el dispositivo de sujeción PATMBM.

El aire comprimido es conducido por medio de una válvula reductora de presión (8) al dispositivo de sujeción PATMBM. Ya se preajustó en fábrica, por lo que no son necesarios más trabajos de ajuste.

1. Suelte el tornillo de apriete (7) y abata hacia un lado el estribo de apriete (6).
2. Posicione el PAT en el dispositivo de sujeción. Las garras deben estar orientadas hacia arriba y el PAT se debe colocar en el ángulo de posicionamiento (2).
3. Deslice el PAT hasta el tope y asegúrese de que la palanca de accionamiento (4) se encuentre por encima del activador del PAT.
4. Cierre el estribo de apriete (6) y bloquéelo a continuación por medio del tornillo de apriete (7).
5. Ajuste la cubierta de protección para la herramienta empleada PAT1M o PAT1.5M.
6. Conecte la pieza T (10) con la línea de alimentación de aire comprimido en la cara posterior del aparato de control PDM. A continuación, encaje la línea de alimentación de aire comprimido del sistema de filtro del manurreductor HS2X en la pieza T (10).

**Recomendación:** El recipiente de desechos (5) **siempre** se debe vaciar como muy tarde después de 180 aplicaciones de cables porque en otro caso, los restos de abrazaderas de cables bloquearían el orificio de expulsión. Esto da lugar a averías.

Si se usan muchas abrazaderas de cables, es recomendable retirar el recipiente de desechos (5) y colocar en su lugar un recipiente más grande por debajo del orificio de expulsión.

**Servicio**



- Al trabajar con el sistema de elaboración de abrazaderas de cables, **todas** las personas en un circuito de 3 metros deberán llevar gafas de protección.
- La cubierta de protección debe ajustarse para la herramienta de trabajo empleada PAT1M o PAT1.5M, tal y como se representa en la figura1, para evitar que el usuario sufra lesiones a causa de abrazaderas de cables que salten.
- Para evitar lesiones, el usuario no deberá meter sus dedos en las mordazas de la PAT activando así un proceso de agrupación de cables.

El dispositivo de sujeción trabaja con el mismo nivel de aire comprimido que la herramienta de trabajo para abrazaderas de cables PAT1M/PAT1.5M. El aire comprimido es de 4,5 bar en posición de reposo y puede caer como máximo a 3,8 bar cuando el aparato está en marcha.

1. Coloque el interruptor de pedal (9) en una posición de trabajo aceptable para usted.
2. Acerque la pieza que se ha de agrupar (suelto dentro de la mano) a la zona de las garras del PAT.
3. Active el proceso de agrupación de cables pulsando el interruptor de pedal y mantenga este último pulsado hasta que haya finalizado el proceso de agrupación de cables.

Véase más informaciones en el manual de instrucciones de la herramienta de trabajo para abrazaderas de cables PAT1M/ PAT1.5M.

**Dimensiones**

A continuación se indican las dimensiones para la fijación del dispositivo de sujeción PATMBM en la mesa de trabajo. Medidas en mm.



Figura 2: Dimensiones para el montaje del dispositivo de sujeción PATMBM

**Colocación recomendada del dispositivo de sujeción PATMBM con el sistema PAT**

Recomendamos instale el dispositivo de sujeción PATMBM (1) delante del sistema de elaboración de abrazaderas de cables PAT (2). En el caso ideal, 300 mm delante y 150 mm por debajo del PAT.

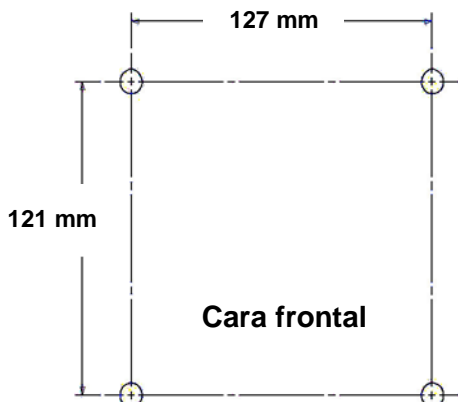

Figura 3: Colocación recomendada del dispositivo de sujeción PATMBM con el sistema PAT

**Posibilidad de instalación alternativa**

La herramienta de trabajo PAT también se puede emplear en el dispositivo de sujeción PATMBM, tal y como muestra la figura nº 4. Para ello se debe modificar el dispositivo de sujeción (figura nº 5).

En este caso, la cubierta de protección se abate hacia abajo, tal y como se muestra en la figura 4.

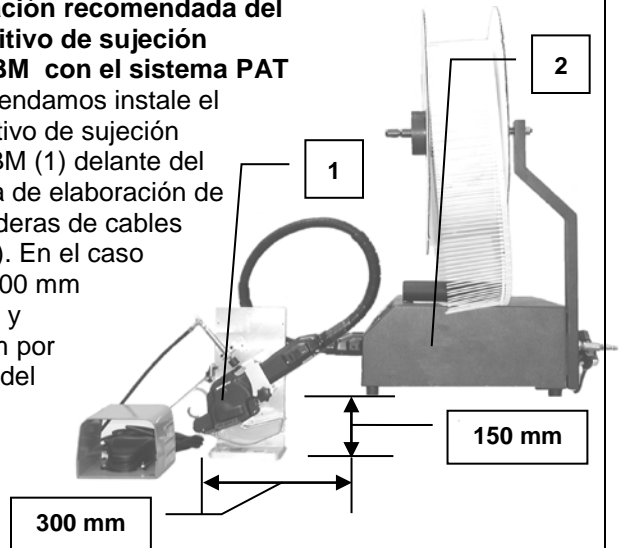
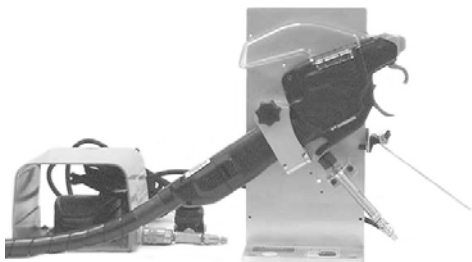

Figura 4: Posibilidad de instalación alternativa para el PAT

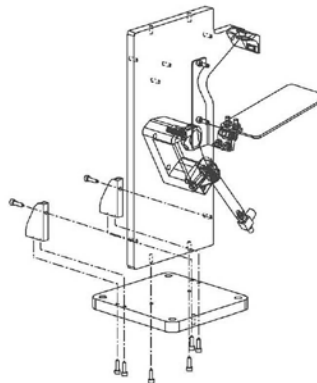

Figura 5: Representación de montaje del dispositivo de sujeción PATMBM