

Dispositivos de Bloqueo RJ45

especificaciones

El dispositivo de bloqueo RJ45 será compatible con la mayoría de los puertos RJ45 para proteger y evitar el acceso no autorizado a la red. El dispositivo debe encajar y bloquearse de forma segura en los puertos RJ45 y solo puede liberarse con una herramienta de extracción sin interferir con los *jacks* o el *hardware* adyacente. El dispositivo se utilizará en cualquier aplicación de datos que requiera una conexión tipo RJ45. El dispositivo de bloqueo RJ45 estará disponible en varias opciones de color para permitir la identificación por color.



Dispositivos de bloqueo de jacks RJ45

Rojo:	PSL-DCJB PSL-DCJB-C
Negro:	PSL-DCJB-BL PSL-DCJB-BL-C
Blanco Hueso:	PSL-DCJB-IW PSL-DCJB-IW-C
Azul:	PSL-DCJB-BU PSL-DCJB-BU-C

Visite Panduit.com para ver la oferta completa de productos de seguridad física.

información técnica

Material:	Policarbonato
Rango de temperatura:	-35°C (-30°F) a 93°C (200°F)
Cumple con la normativa RoHS:	Sí
Libre de halógenos:	Sí
Empaquetado:	Cada paquete incluye 10 dispositivos y una llave Los paquetes a granel (-C) incluyen 100 dispositivos y cinco llaves

características clave y beneficios

Resistente a manipulaciones	El dispositivo bloquea el acceso no autorizado a los <i>jacks</i> y a los objetos extraños potencialmente dañinos, ahorrando tiempo y dinero asociados con las violaciones de la seguridad de los datos, el tiempo de inactividad de la red, la reparación y la sustitución del <i>hardware</i>
Cumple con TIA/EIA-604 FOCIS-3 (o es compatible)	El dispositivo se adapta a todos los receptáculos RJ45 para adaptarse a todas las aplicaciones <i>retrofit</i> y nuevas instalaciones
Funcionalidad versátil	Compatible con la mayoría de los <i>jacks</i> RJ45 para adaptarse a una variedad de aplicaciones sin interferir con los contactos de los <i>jacks</i>
Compacto, diseño de bajo perfil	Puede instalarse sin interferir con los <i>jacks</i> adyacentes, <i>plugs</i> o conectores, incluso en aplicaciones de alta densidad
Herramienta de extracción	El dispositivo sólo puede liberarse con la herramienta especial de extracción, lo que garantiza la seguridad de su infraestructura de red
Surtido de colores	Permite la codificación por colores para la identificación visual o la estética

aplicaciones

El dispositivo de bloqueo RJ45 está diseñado para proteger la integridad de la red y evitar el acceso no autorizado a la red asegurando el puerto RJ45. El dispositivo ahorra tiempo y dinero asociados con el tiempo de inactividad, las violaciones de seguridad de datos,

reemplazo de *hardware* y reparación de infraestructura. El dispositivo de bloqueo RJ45 encaja en el puerto RJ45 y solo puede liberarse con la herramienta de extracción. Esto garantiza la seguridad y la protección de la infraestructura de la red.

Dispositivos de Bloqueo RJ45

Bloqueo del Jack modular PSL - DCJB

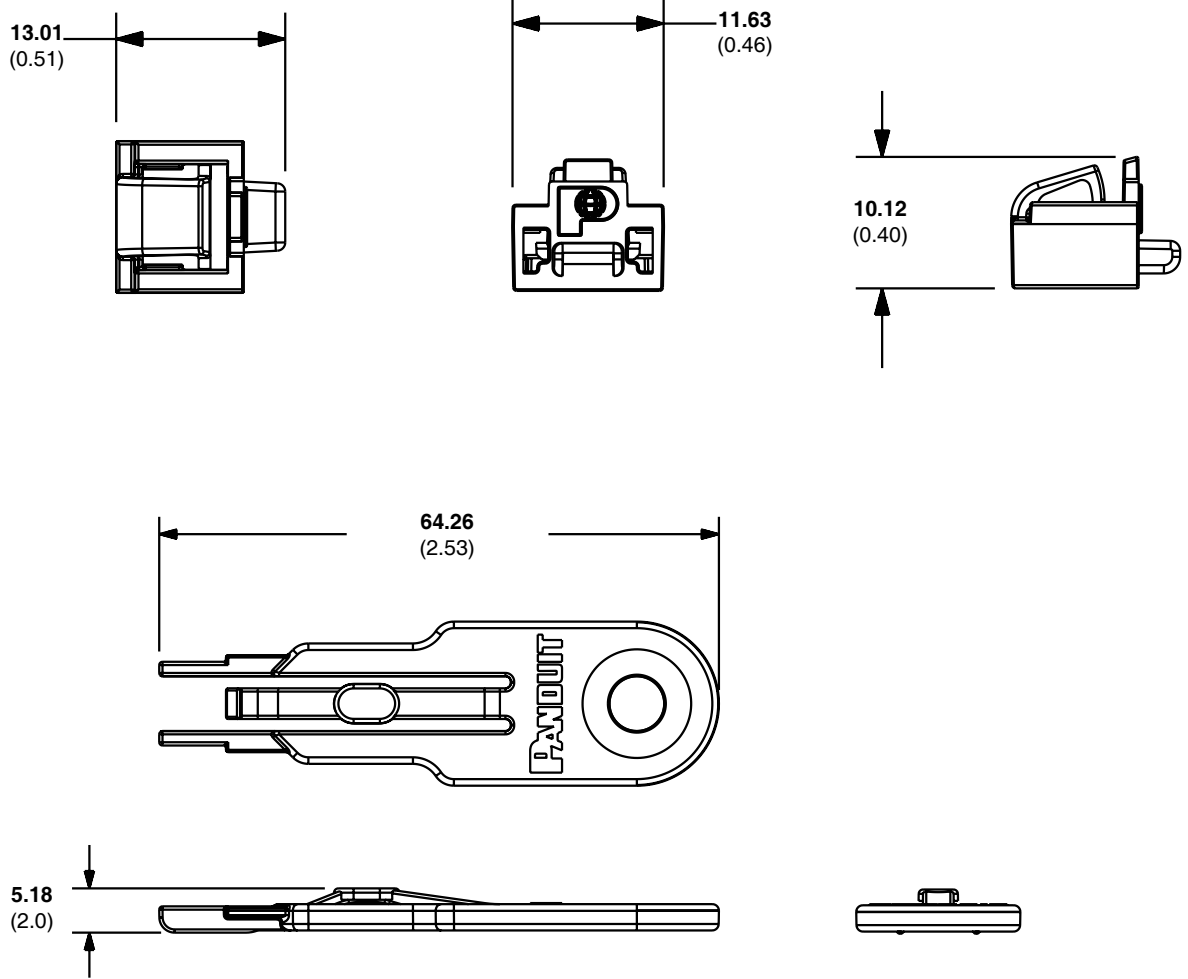

Las dimensiones están en milímetros. [Las dimensiones entre corchetes están en pulgadas].

SUBSIDIARIAS DE PANDUIT EN LATINOAMÉRICA

PANDUIT MÉXICO
Tel: 800 112 7000
800 112 9000

PANDUIT COLOMBIA
Tel: (571) 427-6238

PANDUIT CHILE
Tel: (562) 2820-4215

PANDUIT PERÚ
Tel: (511) 712-3925

Para obtener una copia de las garantías del producto de Panduit, inicie sesión en www.panduit.com/warranty

Para obtener más información

Visítenos en www.panduit.com

Póngase en contacto con el servicio de atención al cliente por correo electrónico: latam-info@panduit.com



©2022 Panduit Corp.
TODOS LOS DERECHOS RESERVADOS.
IDSP26--WW-SPA
4/2022