

für die  
**Haltevorrichtung für das Kabelbinder-Verarbeitungssystem PAT1M/PAT1.5M**  
**Bedienungsanleitung**

© Panduit Corp. 2016

Das Kabelbinder-Verarbeitungssystem kann optional auch mit der Haltevorrichtung PATMBM eingesetzt werden. Dazu wird das Verarbeitungswerkzeug PAT in die Haltevorrichtung eingesetzt. Der Bündelvorgang wird mit dem Fußschalter ausgelöst. Dadurch hat man beide Hände frei. Dies ist von Vorteil, wenn kurze Kabelstränge zu bündeln sind, die während des Bündelvorgangs mit beiden Händen gehalten werden können.



Bild 1: Haltevorrichtung PATMBM mit eingesetztem Verarbeitungswerkzeug PAT

**Montage** Befestigen Sie die Grundplatte (1) gemäß Bild 2 auf dem Arbeitstisch. Wir empfehlen, die Haltevorrichtung PATMBM in Verbindung mit das PAT-System so aufzustellen, wie es in Bild 3 dargestellt ist.

### Installation und Vorbereitung

Für die Installation des Verarbeitungswerkzeugs (PAT) in die Haltevorrichtung (PATMBM) wird kein Werkzeug benötigt.

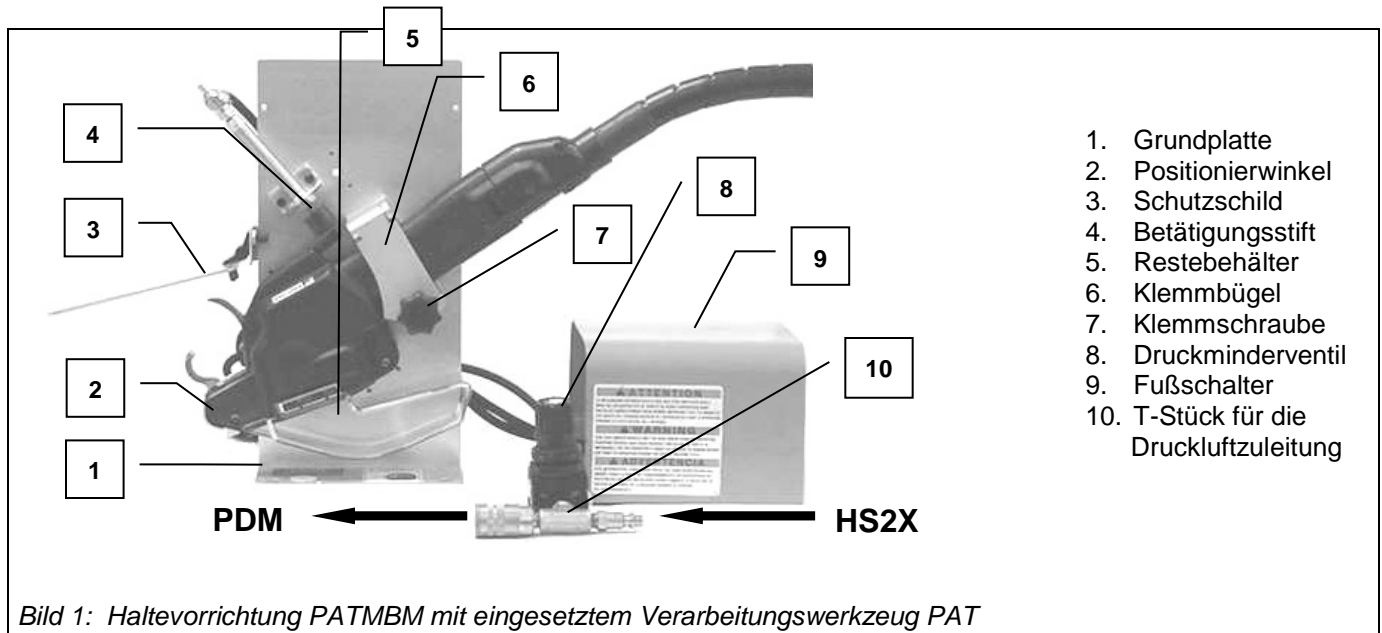
Wenn das Kabelbinder-Verarbeitungssystem bereits installiert ist, entkuppeln Sie bitte die Druckluftzuleitung vom Steuergerät PDM, bevor Sie das PAT in die Haltevorrichtung PATMBM einsetzen.

Die Druckluft wird über ein Druckminderventil (8) der Haltevorrichtung PATMBM zugeführt. Es ist werksseitig bereits voreingestellt und es sind keine weiteren Einstellarbeiten nötig.

1. Lösen Sie die Klemmschraube (7) und klappen Sie den Klemmbügel (6) zur Seite.
2. Positionieren Sie das PAT in der Haltevorrichtung. Die Klauen müssen nach oben zeigen und das PAT im Positionierwinkel (2) eingesetzt werden.
3. Schieben Sie das PAT bis zum Anschlag und achten Sie darauf, daß sich der Betätigungsstift (4) oberhalb des Auslösers vom PAT befindet.
4. Schließen Sie den Klemmbügel (6) und verriegeln Sie ihn anschließend mit der Klemmschraube (7).
5. Justieren Sie das Schutzschild (3) für das jeweils verwendete Werkzeug PAT1M bzw. PAT1.5M.
6. Verbinden Sie das T-Stück (10) mit der Druckluftzuleitung an der Rückseite des Steuergerätes PDM. Anschließend stecken Sie die Druckluftzuleitung des Druckminder-/Filtersystems HS2X an das T-Stück (10).

**Hinweis:** Der Restebehälter (5) muß **immer** nach spätestens 180 Stück Kabelbinderreste entleert werden, da sonst die Kabelbinderreste die Auswurföffnung blockieren. Dies führt zu Störungen. Wenn sehr viele Kabelbinder verarbeitet werden, empfiehlt es sich, den Restebehälter (5) zu entfernen und dafür einen größeren Behälter unterhalb die Auswurföffnung zu stellen.

**Betrieb**



- Beim Arbeiten mit dem Kabelbinder-Verarbeitungssystem müssen **alle** Personen im Umkreis von 3 Metern eine Schutzbrille tragen.
- Das Schutzschild (7) muß, wie im Bild 1 dargestellt, für das jeweils verwendete Verarbeitungswerkzeug PAT1M bzw. PAT1.5M justiert werden, damit der Anwender nicht von eventuell herausfliegenden Kabelbindern verletzt wird.
- Um Verletzungen zu vermeiden, darf der Anwender seine Finger nicht in die Klauen des PAT stecken und dabei einen Bündelvorgang auslösen.

Die Haltevorrichtung wird mit demselben Druckluftlevel betrieben wie das Kabelbinder-Verarbeitungswerkzeug PAT1M/PAT1.5M. Die Druckluft beträgt in Ruhestellung 4,5 bar und kann bei laufendem Gerät bis auf 3,8 bar abfallen.

1. Bringen Sie den Fußschalter (9) in eine für Sie akzeptable Arbeitsposition.
2. Halten Sie das zu bündelnde Teil (locker in der Hand) in den Klauenbereich des PAT.
3. Lösen Sie den Bündelvorgang durch Drücken des Fußschalters aus und halten Sie ihn gedrückt, bis der Bündelvorgang abgeschlossen ist.

Für weitere Informationen verweisen wir auf die Bedienungsanleitung für das Kabelbinder-Verarbeitungswerkzeug PAT1M/ PAT1.5M.

**Abmessungen**

Nebenstehend ersehen Sie die Abmessungen für die Befestigung der Haltevorrichtung PATMBM auf dem Arbeitstisch. Maße in mm.



Bild 2: Abmessungen für die Montage der Haltevorrichtung PATMBM

**Empfohlene Aufstellung der Haltevorrichtung PATMBM mit dem PAT-System**

Wir empfehlen, die Haltevorrichtung PATMBM (1) vor das Kabelbinder-Verarbeitungssystem PAT (2) zu installieren. Idealerweise 300 mm vor und 150 mm unterhalb des PAT.

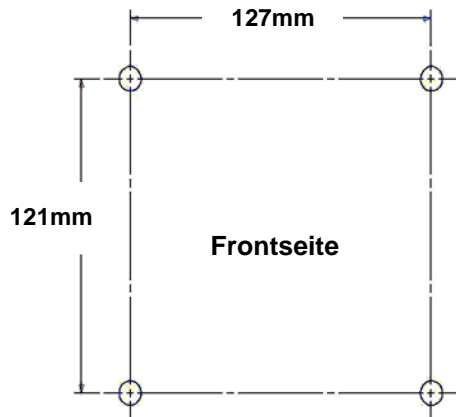

Bild 3: Empfohlene Aufstellung der Haltevorrichtung PATMBM mit dem PAT-System

**Alternative Installationsmöglichkeit**

Das Verarbeitungswerkzeug PAT kann auch in die Haltevorrichtung PATMBM eingesetzt werden, wie es in Bild Nr. 4 dargestellt ist. Dazu muß die Haltevorrichtung umgerüstet werden (Bild 5). Das Schutzschild wird in diesem Fall herabgeklappt, wie ersichtlich in Bild 4.

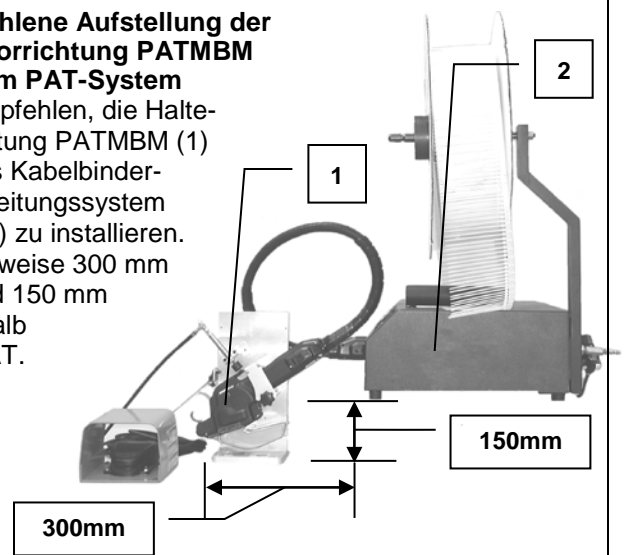
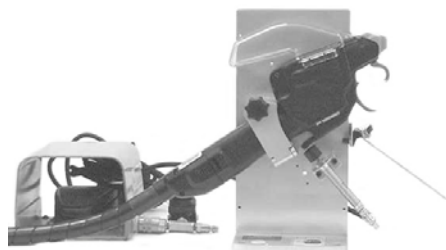

Bild 4: Alternative Installationsmöglichkeit für das PAT

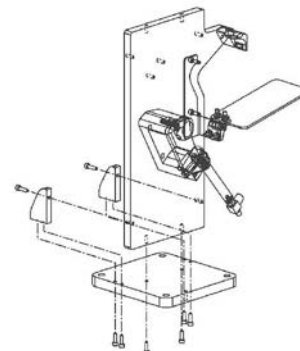

Bild 5: Montagedarstellung der Haltevorrichtung PATMBM