

PANDUIT®

Instructions d'utilisation



Massicot de coupe et de perforation

DP4300M-PCUT

MADE IN GERMANY

Édition : 09/2024 - Réf. article : DP4300M-PCUT-FR

Droits d'auteurs

Cette documentation ainsi que sa traduction sont la propriété de Panduit Corporation. Tout usage, représentation, reproduction ou traduction de ce manuel, intégral ou partiel à d'autres fins que celles initialement prévues, principalement pour l'acquisition de pièces détachées pour un matériel vendu par cab, nécessite au préalable une autorisation écrite de Panduit Corporation.

Marques déposées

Windows est une marque déposée de Microsoft Corporation.

Plus d'informations sur www.panduit.com.

Rédaction

Pour vos questions ou suggestions veuillez vous adresser à Panduit Corporation.

Traduction française

Ce document est traduit depuis l'original en langue allemande. cab technologies ne peut être tenue pour responsable pour toute interprétation erronée de sa forme ou de son contenu.

Actualité

Par l'évolution permanente des matériels, des différences peuvent survenir entre la documentation et le matériel.

Consulter le site internet www.panduit.com pour obtenir la dernière version.

Conditions générales

Les livraisons et prestations sont soumises aux « Conditions Générales de Vente » de Panduit Corporation.

Panduit CONTACTS DE SERVICE

USA & Canada

Téléphone 1-866-871-4571

[Email GA-Techsupport@panduit.com](mailto:GA-Techsupport@panduit.com)

Amérique latine

Téléphone 1-708-532-1800

[Email TechSupportLatAm@panduit.com](mailto:TechSupportLatAm@panduit.com)

Europe/Moyen-Orient

Téléphone +31 -546-580-452

[Email TechSupportEMEA@panduit.com](mailto:TechSupportEMEA@panduit.com)

Asie-Pacifique

Téléphone 65-6305-7575

[email TechSupportAP@panduit.com](mailto:TechSupportAP@panduit.com)

Japon

Téléphone 81-3-6863-6060

TechSupportAP@panduit.com

Australie

Téléphone 613-9794-9020

TechSupportAP@panduit.com

1	Introduction	4
1.1	Instructions	4
1.2	Usage prévu	5
1.3	Consignes de sécurité	6
1.4	Environnement	6
2	Montage	7
3	Fonctionnement	9
3.1	Insertion des consommables	9
3.2	Fonctionnement standard	10
4	Réglage des paramètres du massicot à l'aide de l'écran LCD	11
5	Entretien	12
6	Messages d'erreurs	12
7	Certifications	13

1.1 Instructions

Dans cette documentation les informations importantes sont marquées comme décrit ci-après :



Danger !

Vous met en garde d'un danger grave et imminent pour votre santé ou votre vie.



Attention !

Vous prévient d'une situation dangereuse pouvant entraîner des dommages corporels ou matériels.



Précaution !

Retient votre attention à de possibles dangers, dommages matériels ou qualitatifs.



Information !

Vous conseille. Vous facilite le travail ou vous guide à travers les étapes importantes.



Environnement !

Conseils environnementaux.



Directive concernant la marche à suivre



Renvoi vers un autre chapitre, position, figure ou document.



Option (accessoires, périphériques, matériels optionnels).

Heure Affichage sur l'écran.

1.2 Usage prévu

- L'appareil est exclusivement destiné comme une option pour les imprimantes de la série DP4300M pour la coupe et la perforation de matières admises par le fabricant. Une utilisation autre que celle prévue est à proscrire. Le fabricant ainsi que le revendeur décline toute responsabilité en cas d'incident dû à une telle utilisation ; l'utilisateur sera tenu seul responsable.
- Pour une utilisation adéquate, le suivi du manuel d'utilisation ainsi que les recommandations du fabricant sont primordiaux.
- Ce matériel est élaboré d'après les derniers critères technologiques et les règles de sécurité actuelles. Cependant suivant son utilisation, des dysfonctionnements peuvent survenir, présentant des dangers pour l'utilisateur ou son entourage et causer des dommages au matériel ou à d'autres objets se situant à proximité.
- L'appareil ne doit être utilisé qu'en parfait état de fonctionnement et ceci en parfaite connaissance des règles de sécurité et d'instructions d'emploi.



Information !

Toutes les documentations actualisées sont consultables sur notre site internet.



Attention !

Cet appareil est un produit de classe A. Dans un environnement résidentiel, il risque de provoquer un brouillage radio, auquel cas l'utilisateur pourra être tenu de prendre des mesures adéquates.

1.3 Consignes de sécurité

- Mettre l'imprimante hors tension et la débrancher avant le montage ou le démontage du massicot.
- N'utiliser le massicot que lorsqu'il est monté sur l'imprimante.
- Les lames du massicot sont très affûtées. Risque de blessure en particulier lors de l'entretien.
- Les interventions qui ne sont pas décrites dans ce manuel ne peuvent être exécutées que par un personnel formé ou des techniciens habilités.
- Des interventions inadéquates sur les parties électroniques ou leurs logiciels peuvent causer des dysfonctionnements. D'autres interventions inappropriées ou transformations de l'appareil peuvent avoir une incidence sur sa sécurité.
- Les réparations doivent toujours être effectuées dans un atelier qualifié possédant les compétences et le matériel nécessaires pour une remise en état optimale.
- Ne pas retirer les autocollants d'avertissement afin d'être constamment informé de la présence des risques.

1.4 Environnement



Le matériel obsolète est composé de matériaux de qualité recyclables qui devraient subir une revalorisation.

- ▶ Déposer dans des points de collecte, séparé des autres déchets.

De part sa modularité de conception, il est très facile de décomposer l'appareil en pièces détachées.

- ▶ Recycler les pièces détachées.
- ▶ Le circuit électronique de l'appareil doit être déposé dans un endroit prévu à cet effet ou retourné au vendeur.

Démontage de l'arête d'arrachage

Avant le montage du massicot, il est nécessaire de retirer l'arête d'arrachage installée en standard :

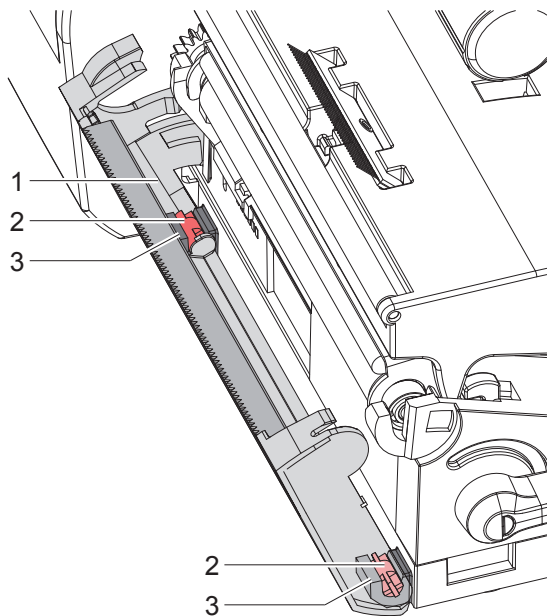

- Basculer l'arête d'arrachage (1), appuyer sur les tenons (2) de l'arête d'arrachage pour les déclipser du support (3) et retirer l'arête d'arrachage.

Montage du massicot de coupe et de perforation

**Précaution !**

- ▶ Débranchez l'imprimante de la prise électrique avant de monter ou de démonter le massicot.

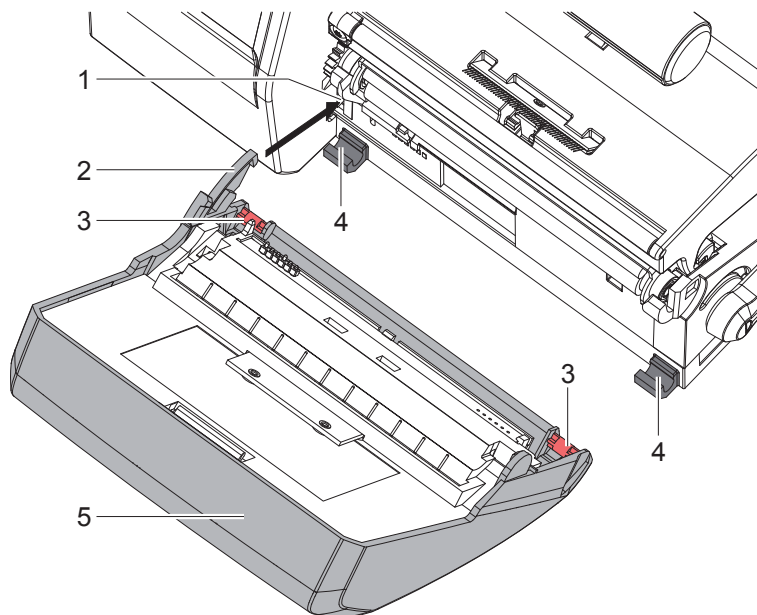

1. Insérer le crochet (2) du massicot (5) dans le guide (1).
2. Pousser les tenons (3) jusqu'au clipsage dans les supports (4).
3. Basculer le massicot (5) vers le haut afin qu'il s'enclenche dans l'imprimante.

3.1 Insertion des consommables

- ▶ Basculer le massicot.
- ▶ Insérer les étiquettes pour le mode d'arrachage ▷ Manuel d'utilisation imprimante.

Guider la matière entre le rouleau et la tête d'impression afin que le début de la bande dépasse entre les lames du massicot.

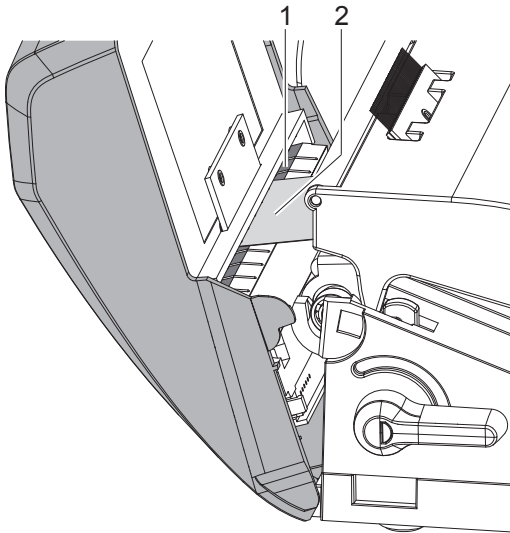

- ▶ Faire passer les étiquettes (2) dans le guide (1) et basculer le massicot vers l'imprimante.

3.2 Fonctionnement standard

- ▶ Mettre l'imprimante sous tension.
Le massicot effectue un mouvement de synchronisation.



Information !

Le massicot fonctionne avec des matériaux en continu ou découpés à l'emporte-pièce. Utilisez le logiciel d'étiquetage Easy-Mark Plus pour sélectionner le format et utilisez le pilote d'imprimante pour régler les paramètres du massicot pendant l'impression.
Ou, pour régler le massicot à partir de l'écran LCD de l'imprimante en utilisant un matériau d'étiquetage continu, sélectionnez le paramètre *Support continu* dans le menu *Configuration* -> *Étiquettes* -> *Détection papier*.
Sinon aucune coupe de synchronisation ne peut être déclenchée.

- ▶ Appuyer sur le bouton . Cela va effectuer une avance et une coupe de synchronisation.
Si la tête d'impression n'est pas ouverte entre les différentes tâches d'impression aucune autre synchronisation n'est nécessaire, même lorsque l'imprimante est mise hors tension.
- ▶ Ajuster les options de coupe dans Easy-Mark Plus
 - Sélectionnez Imprimer le document
 - Sélectionnez l'imprimante souhaitée et appuyez sur le bouton Propriétés
 - Sur le côté gauche, sélectionnez Options d'accessoires
 - Sélectionnez l'option Perforateur
 - Ajustez les paramètres comme vous le souhaitez.



Information !

Une coupe immédiate peut être déclenchée entre les tâches d'impression en appuyant sur le bouton  du panneau de commande.



Information !

La distance recommandée entre les coupes complètes est de 1 pouce. Des coupes plus petites peuvent entraîner le blocage des étiquettes.

**Information !**



Les réglages dans le menu configuration de l'imprimante sont des réglages de base pour la combinaison imprimante - massicot.

De nouveaux réglages sont nécessaires lors du remplacement du massicot ou de l'imprimante.

Le contrôle du massicot est assuré par l'impression du logiciel d'étiquetage Easy-Mark Plus.

Paramètre de coupe

- ▶ Démarrer le menu.
- ▶ Sélectionner  Configuration >  Coupe.

Paramètre	Description	Par défaut
 <i>Position de coupe</i>	Décalage de la position de coupe par rapport à l'arête arrière de l'étiquette. Le réglage peut aussi se faire par logiciel. Les valeurs du menu configuration et du logiciel s'additionnent.	0,0 mm
 <i>Degré de perforation</i>	Réglage du degré de perforation Le réglage peut aussi se faire par logiciel. Les valeurs du menu configuration et du logiciel s'additionnent.	0

Cellule de détection d'étiquettes

- ▶ Démarrer le menu.
- ▶ Sélectionner  Configuration >  Étiquettes.

Paramètre	Description	Par défaut
 <i>Détection papier</i>	Procédé de reconnaissance du début de l'étiquette. <i>Sur échenillage</i> : détection par la différence d'opacité entre l'étiquette et le support (échenillage). <i>Sur spot verso</i> : détection à l'aide de marques noires sur le verso du consommable. <i>Support continu</i> : vérification de l'existence de matière sans recherche d'espaces entre étiquettes.	Sur échenillage



Attention !

- ▶ Mettre l'imprimante hors tension et la débrancher pour éviter tout mouvement des lames.



Précaution !

Les lames du massicot sont très affûtées ! Risque de blessures !

- ▶ Retirer l'outil de coupe de l'imprimante.
- ▶ Nettoyer le massicot avec le kit de nettoyage PTR-CLN.
- ▶ Remettre le massicot en place sur l'imprimante.

6 Messages d'erreurs

Message d'erreur	Cause	Solution
<i>Bourrage massicot</i>	Le massicot ne coupe pas la matière, mais peut revenir à sa position d'origine	<ul style="list-style-type: none"> ▶ Appuyer sur <i>Annuler</i> ▶ Changer de matière
<i>Massicot bloqué</i>	Le massicot reste dans une position indéfinie dans la matière	<ul style="list-style-type: none"> ▶ Éteindre l'imprimante ▶ Retirer la matière coincée ▶ Allumer l'imprimante ▶ Renvoyer la tâche d'impression ▶ Changer de matière
	Massicot sans fonction	<ul style="list-style-type: none"> ▶ Éteindre et rallumer l'imprimante ▶ Si cela se reproduit, contacter le SAV

Référence à la déclaration de conformité de l'UE et à d'autres approbations :

<https://www.panduit.com/DP4300M>



FCC

NOTE : This equipment has been tested and found to comply with the limits for a Class A digital device, pursuant to Part 15 of the FCC Rules. These limits are designed to provide reasonable protection against harmful interference when the equipment is operated in a commercial environment. The equipment generates, uses, and can radiate radio frequency and, if not installed and used in accordance with the instruction manual, may cause harmful interference to radio communications. Operation of this equipment in a residential area is likely to cause harmful interference in which case the user may be required to correct the interference at his own expense.